

1:

- dakelementen worden plat vervoerd en aangeleverd
- bij het aanslaan van de hijszakken dienen de kettingen, onder het element langs, over de nokstrook te worden gelegd. De hijszaak/harpsluiting dient ten alle tijden gesloten/beveiligd te zijn. (Conform de voorschriften van de hijszakken/harpsluiting)

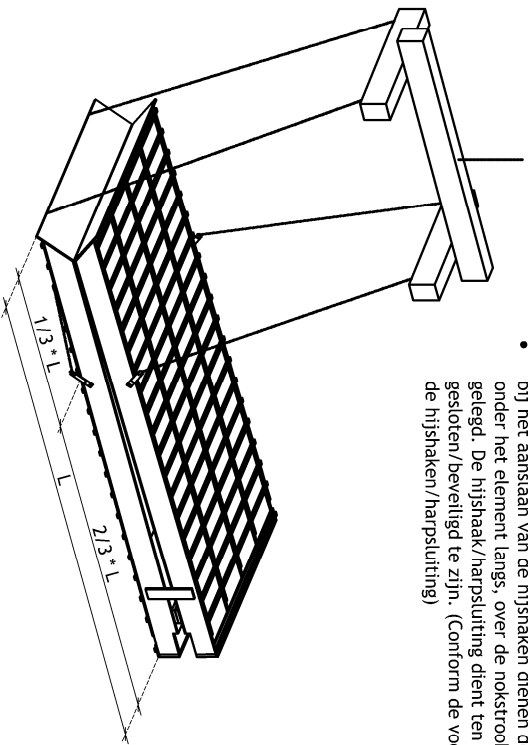

Hijsen dakelementen op de bouw:

- toegepaste hijsogen: hijsanker 300x55x2 SV art. 91003622 (Jonkers Bouwmetaal)
- Maximaal toelaatbaar gewicht per hijsvoorziening bij 1-malig gebruik is 318kg
- op de hijsvoorzieningen is SHR Rapportcode: 9.304 van toepassing (op verzoek verkrijgbaar)
- de SKH Publicatie 02-06 dient als basis voor het hijsen (op verzoek verkrijgbaar)

3:

- de elementen moeten handmatig uit elkaar worden geduwd alvorens deze geplaatst kan worden.

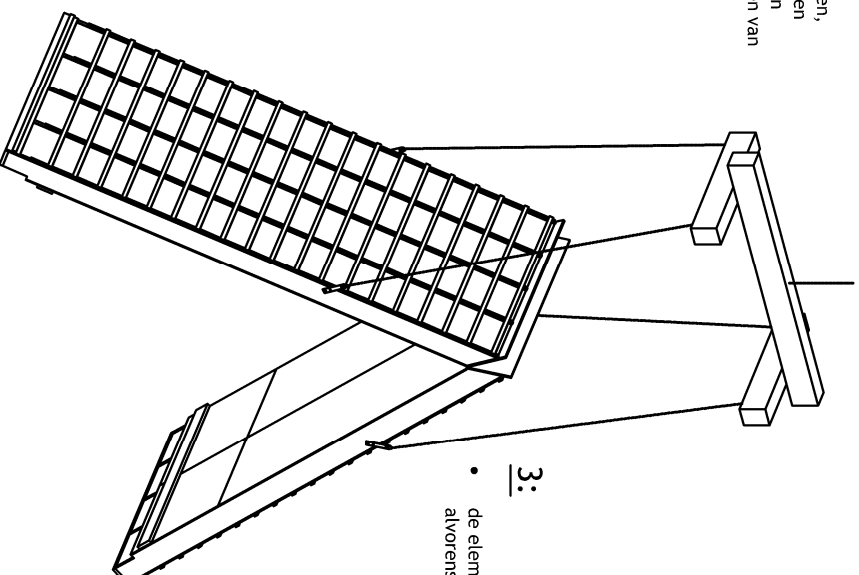

4:

- de muurplaten en muurplaatankers dienen exact op maat en hoogte te worden gesteld om een zo goed mogelijk resultaat te verkrijgen.
- zorg voor goede afdichting en bevestig de kap conform de productiedetails.
- eventuele knieschotten/drukbalken plaatsen voordat de kap belast wordt.

2:

- zorg ervoor dat de hijszaak/harpsluiting niet gedraaid zitten voordat het element van de grond wordt getild.
- bij wind moet de kap altijd eerst op de verdiepingsvloer worden gehezen waarna daar de klamp wordt losgemaakt.
- niet hijsen bij te sterke wind, bij vlieringen moet bij wind luwe omstandigheden worden gedraaid, zodat de kap open en wel naar boven gehezen kan worden.
- LET OP! bij het verwijderen van de klamp niet in de uitklaprichting van de kap staan.
- Tip: om de klap te voorkomen kan een band gebruikt worden, zodat het openklappen minder snel gaat.

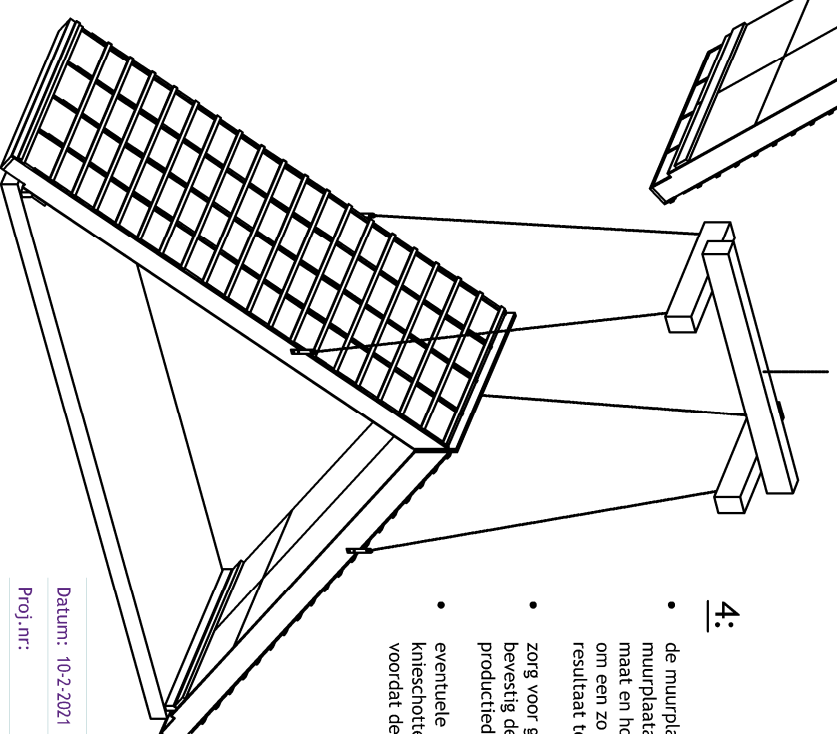
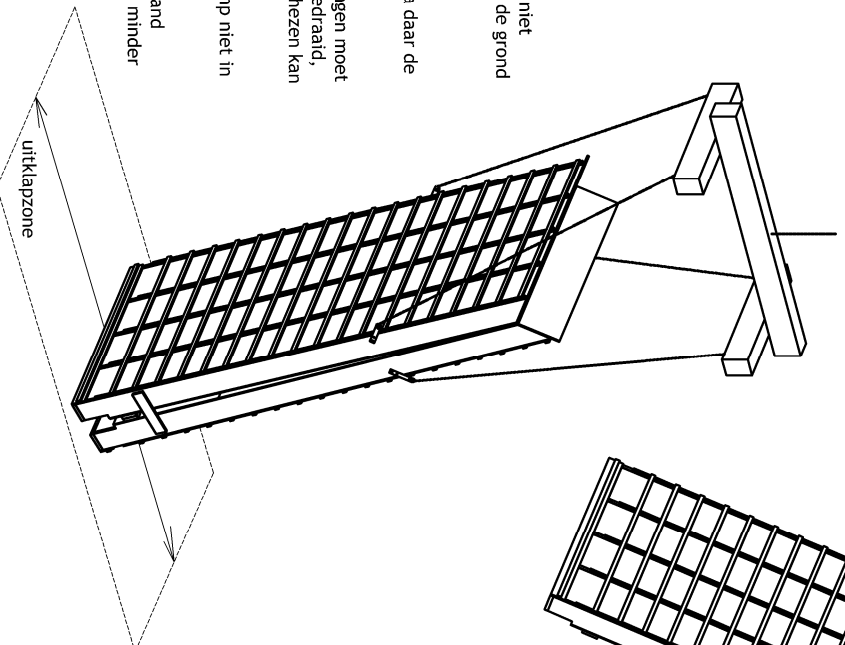

DEFINITIEF

Datum: 10-2-2021

Bladnr:

Proj.nr:

Werknr:

